

PRZETWORNIK POMIAROWY POZIOMU LT- 5263 R

Tensometryczny przetwornik przeznaczony do pomiaru poziomu w zbiornikach otwartych (bezcisnieniowych) materiałów sypkich oraz cieczy, zawiesin i mas plastycznych uzyskujących stan ciekły (samopoziomowania) w temperaturze roboczej. W wyniku działania hydrostatycznego ciśnienia czynnika mierzonego na sprężysty element pomiarowy czujnika, następuje zmiana rezystancji mostka tensometrycznego, przetwarzana w układzie elektronicznym wbudowanego wzmacniacza na sygnał wyjściowy proporcjonalny do mierzonego poziomu. Przetwornik po wzorcowaniu u producenta otrzymuje świadectwo odbioru technicznego i kartę gwarancyjną.

DANE TECHNICZNE

Materiał czujnika	stal kwasoodporna 1.4418
Przebieżalność	1,5 x zakres pomiarowy
Zakresy pomiarowe	0 ÷ 2,5 25 m H ₂ O
Zasilanie	18 ÷ 30 V ₋
Sygnał wyjściowy	4 ÷ 20 mA
Rezystancja wyjścia	≤ 700 Ω
Klasa dokładności	± 0,5 % ; ± 1,0 % (zakresu pomiarowego)
Tolerancja zera	1 %
Niestabilność temperaturowa	0,015 %/K
Warunki pracy :	
- temperatura otoczenia	-25 ÷ + 70 °C
- wilgotność	≤ 95 % przy + 45 °C
- temperatura czynnika :	
ciecze	0 ÷ + 80 °C
masy plastyczne	(★) ÷ + 80 °C
Pozycja pracy	dowolna
Stopień ochrony.....	IP 67
Kabel wyjściowy (standard)	2 x 0,75 mm ² ek.
Długość kabla	wg zamówienia - 3 m standard

PODŁĄCZENIE

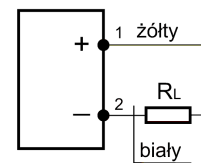

OBCIĄŻENIE

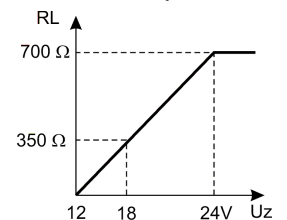

★ temperatura samopoziomowania

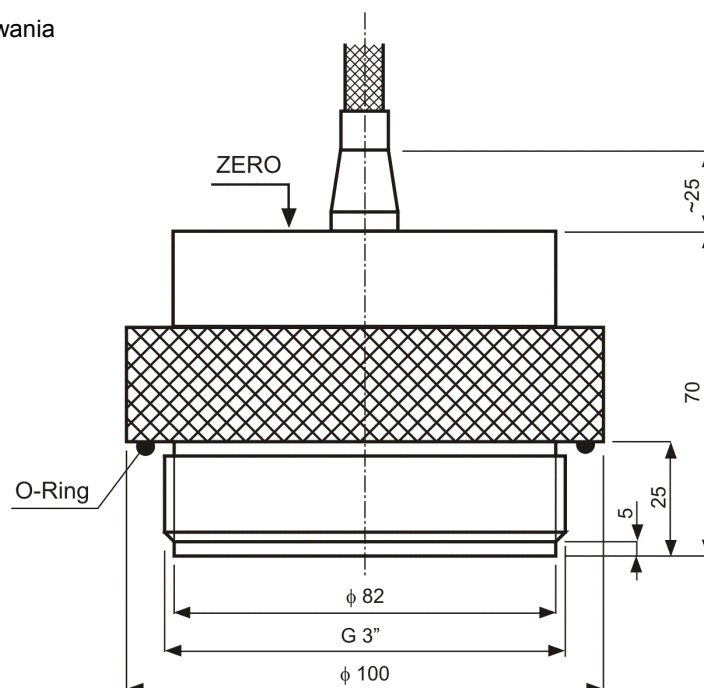

Przetwornik wkręcać przez powierzchnię radełkowaną w gniazdo przelotowe (mufka 3") z uszczelnieniem O-ring. Po wkręceniu przetwornika, kalibrować zero wyjściowego sygnału pomiarowego potencjometrem dostępnym po odkręceniu korka "0". Zmiana nastawy potencjometru "W" powoduje zmianę kalibracji.