

WAGA HAKOWA FT – 5382 RH

Waga hakowa umożliwia pomiar zawieszanej masy. Zmierzona wartość przesyłana jest drogą radiową do miernika wagi i wyświetlana na wyświetlaczu cyfrowym α -numerycznym. Załączenie i wyłączenie zasilania dokonywane jest przyciskami na płycie tylnej wagi. Przycisk TARA w mierniku wagi umożliwia tarowanie zawieszanej masy stałej oraz pomiar wagi netto i brutto. Przycisk B/N umożliwia przełączanie wskazań pomiaru brutto/netto. Świecenie diody sygnalizuje, że wskazania dotyczą mierzonej masy po tarowaniu. Przycisk ZERO umożliwia wyzerowanie wskazań (przy obciążeniu do 20 % zakresu pomiarowego). Włączenie do pracy obciążonej wagi powyżej 20 % zakresu pomiarowego sygnalizowane jest wyświetlaniem komunikatu i blokadą pomiaru. Ładowanie akumulatora z zewnętrznej ładowarki poprzez gniazdo umieszczone na pokrywie tylnej wagi.

DANE TECHNICZNE

Zakresy pomiarowe	wg tabeli 0 + 5.000 15.000 kg
Przeciążalność układu ważącego	1,2
Klasa dokładności wg PN-EN 45501	III i IIII wg tabel
Zakres tarowania	100 % zakresu pomiarowego
Wyświetlacz cyfrowy α -numeryczny	LCD 5 cyfr, h = 11,7 mm
Sygnalizacja:	
- przekroczenie zakresu pom. (101 %)	"MASS > MAX" na wyświetlaczu
- przeciążenie podczas załączania (20 %) ..	"ZERO > 20 %" na wyświetlaczu
- napięcie zasilania wagi ($\leq 5,2 V$)	dioda czerwona (migająca)
- rozładowany akumulator wagi	"I.bat.TX" na wyświetlaczu
- rozładowana bateria miernika	"LOW BAT" na wyświetlaczu
- brak transmisji radiowej	"SIGNAL 0" na wyświetlaczu
Zasilanie: waga	akumulator 6 V / 4 Ah
miernik	bateria 6F22 9 V
Czas pracy bez ładowania akumulatora	90 godz.
Warunki pracy :	
- temperatura otoczenia	- 20 \pm + 45 °C (dla kl. III)
- wilgotność	≤ 80 %
- stopień ochrony (waga)	IP56

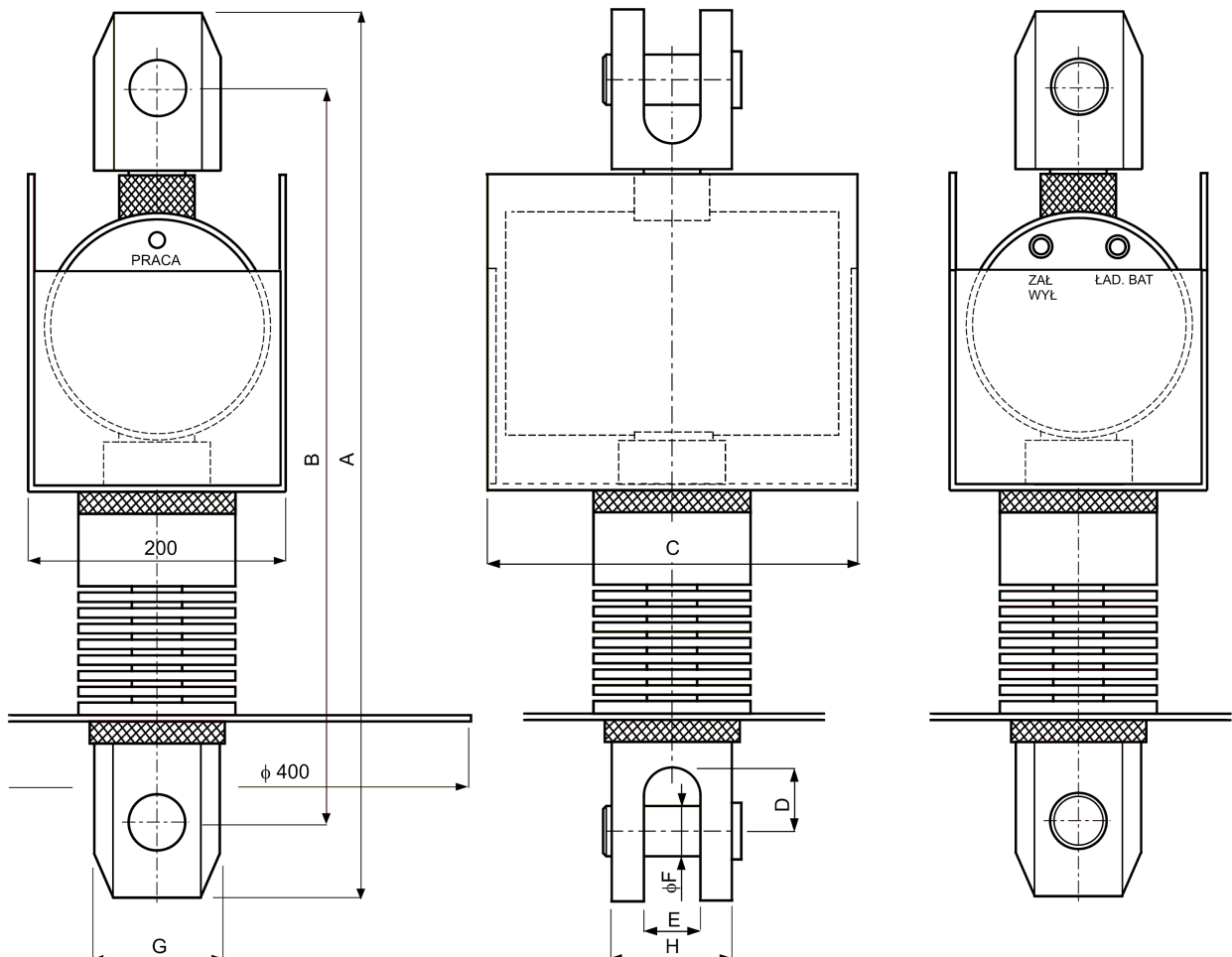
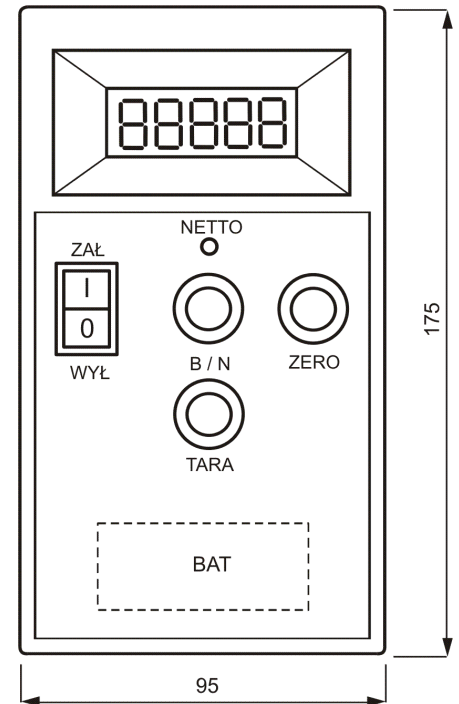

Zakres pomiarowy (kg)	Działka odczytowa	Działka legalizacyjna w kl. IIII	Działka legalizacyjna w kl. III	Masa (kg)	W Y M I A R Y / mm /							
					A	B	C	D	E	F	G	H
5.000	0,5	10	5	13	520	470	250	38	28	24	65	54
10.000	1	20	10	16	575	515	250	52	36	30	80	68
15.000	1	20	10	18	620	545	250	64	36	36	80	68